

# VINCE/P

**Night Table 45Cm.**

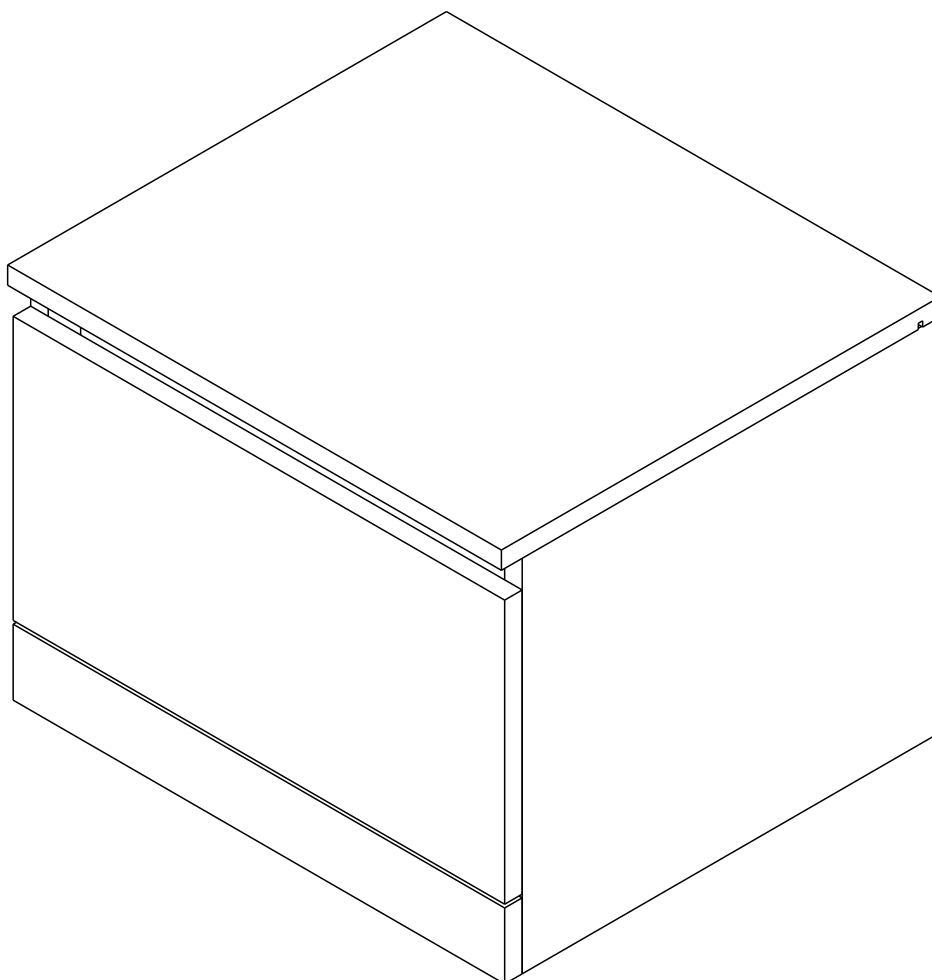

# CONNECT SYSTEM

**1**

**3**

**2**

(Connecting bolts)

**WHEN FITTING CAMS**  
 ENSURE STARTING POSITION IS CORRECT  
 BEFORE YOU INSERT CONNECTING BOLT  
 TURN CLOCKWISE UNTIL SECURE

✓					✗
	↑				
	<b>CORRECT</b>				<b>WRONG</b>

M4x16mm.

M4x16mm.

**i**

40mm.

☹️

✗

EQ

☺️

✓

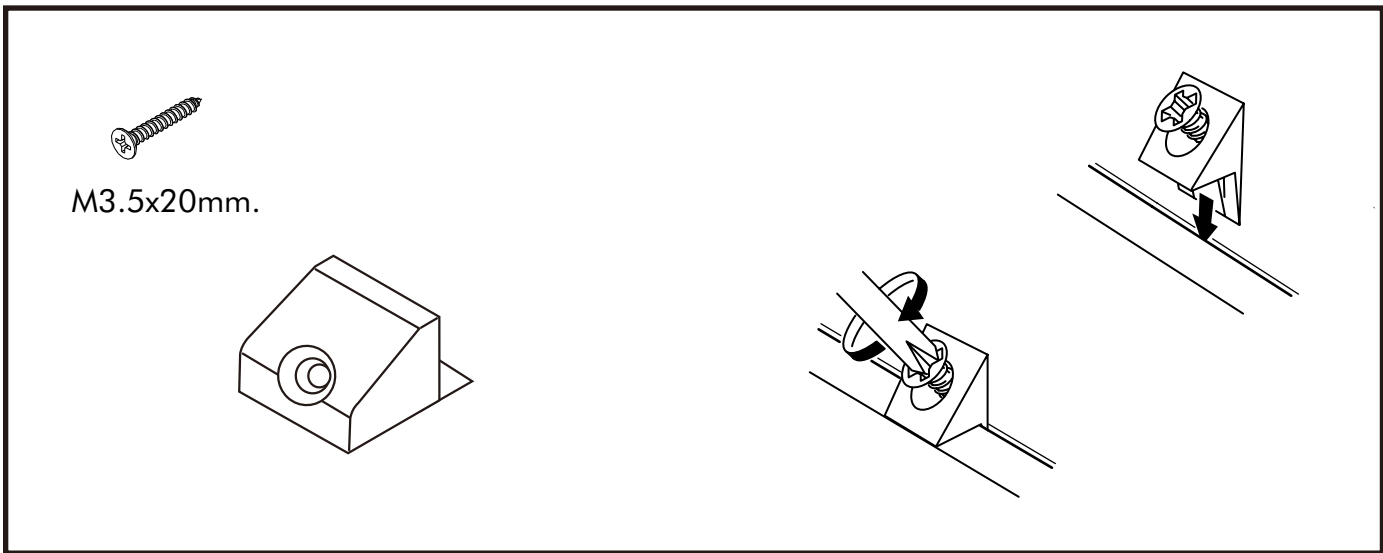
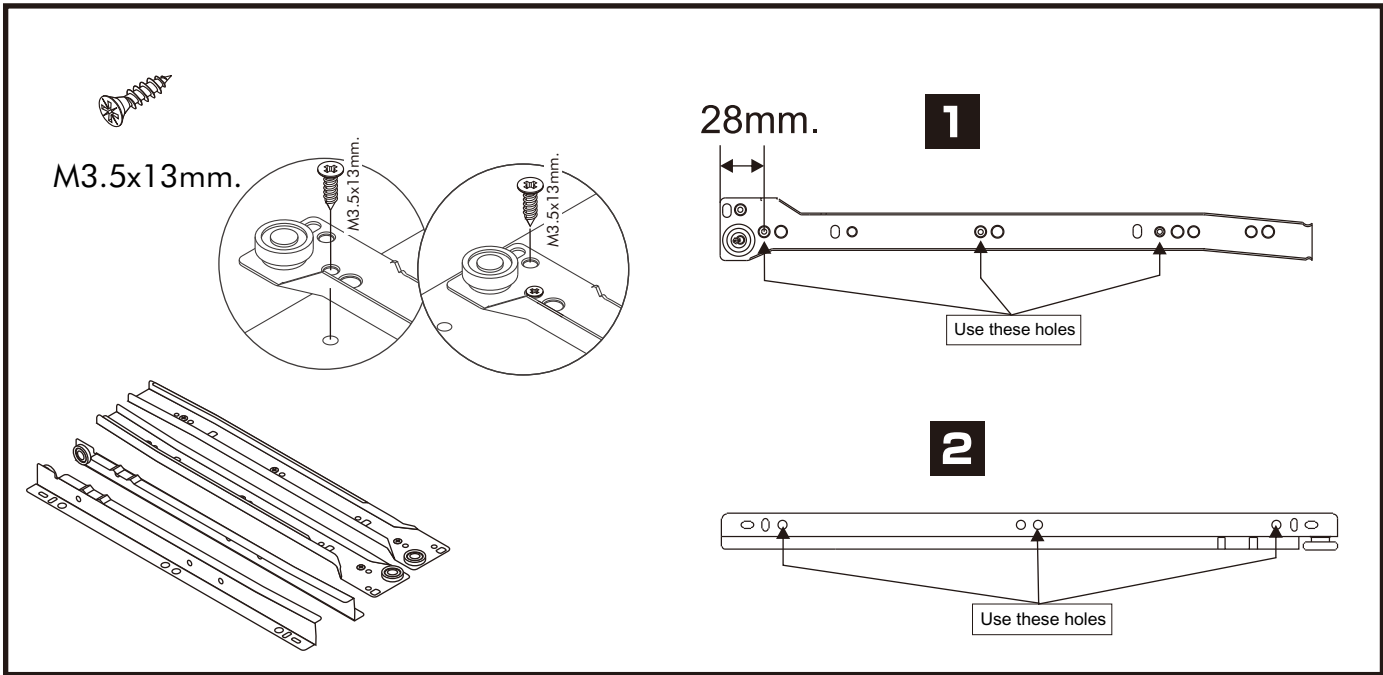

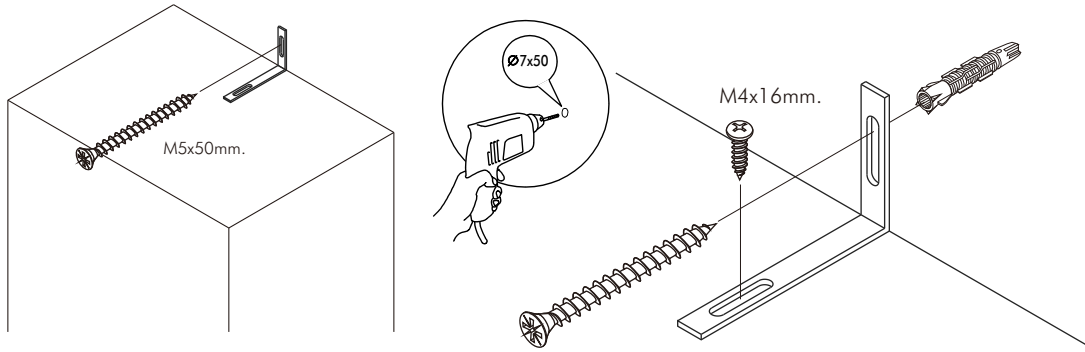

## มาตรฐาน การระบุสินค้าที่ต้องยึด Fitting กันล้ม (Safety Fitting) \*\*\*หมายเหตุ เป็นชุดเด็ก ไม้ชุดตั้ง Fitting กันล้มทุกตัว\*\*\*

■ หมวด ตู้บานเปิด / ตู้บานปิด + ช่องใส่

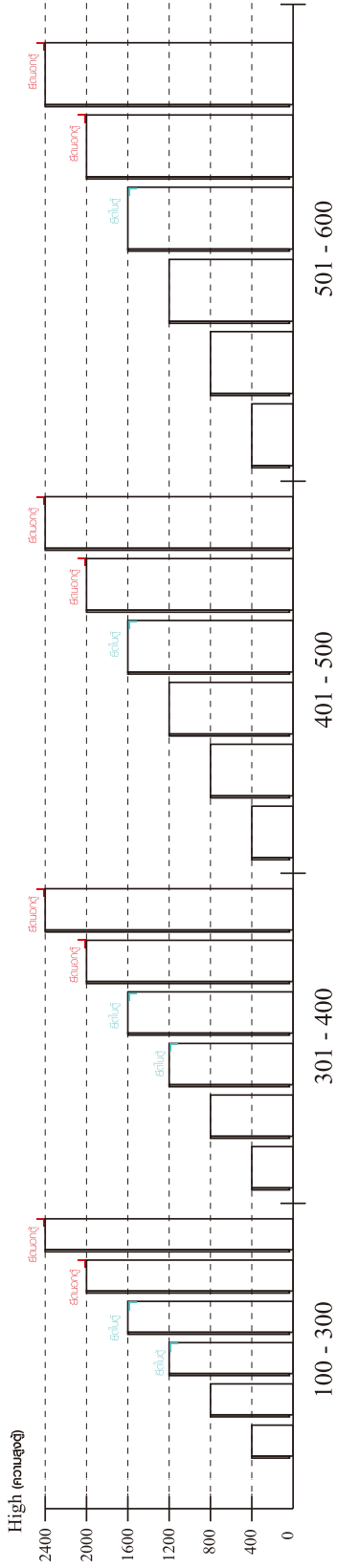

■ ยึดตั้งฉากกันล้มกับตู้สูง (ตั้งได้ 2 m. ขึ้นไป)



ยึดตั้งชนผนัง

ยึดตั้งลอยหลบผนัง

ความสูงตั้งได้ 1200 ขึ้นไป สลักไม้กัน 300

ความสูงตั้งได้ 1600 ขึ้นไป สลักไม้กัน 400

ความสูงตั้งได้ 1600 ขึ้นไป สลักไม้กัน 500

501 - 600

Depth (ความลึก)

■ หมวด ตู้ลิ้นชัก / ตู้ลิ้นชัก + ช่องใส่ / ตู้ลิ้นชัก + บานเปิด / ตู้ลิ้นชัก + บานสไลด์

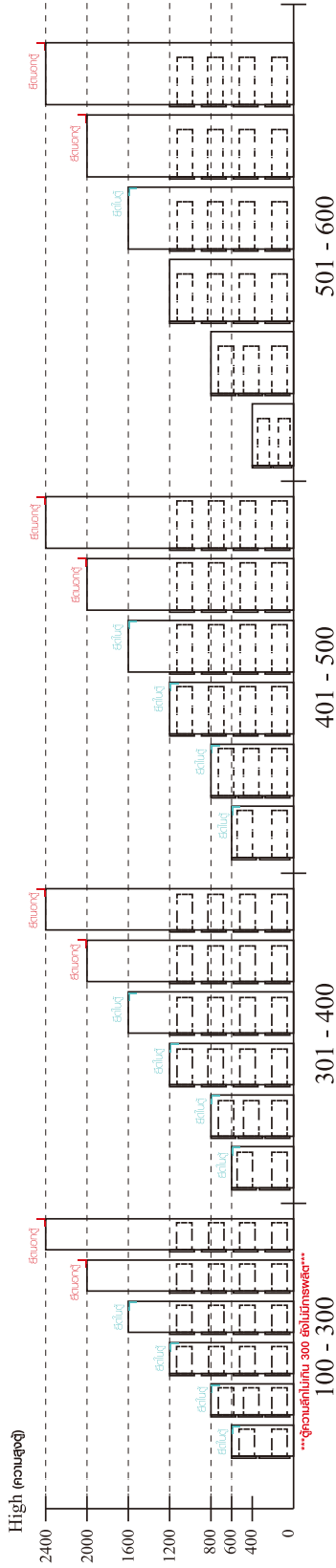

■ ยึดตั้งฉากกันล้มกับตู้เตี้ย (น้อยกว่า 2 m.)

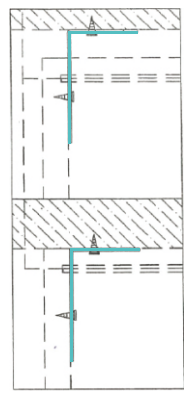

ยึดตั้งชนผนัง

ยึดตั้งลอยหลบผนัง

ความสูงตั้งได้ 600 ขึ้นไป สลักไม้กัน 300

ความสูงตั้งได้ 600 ขึ้นไป สลักไม้กัน 400

ความสูงตั้งได้ 600 ขึ้นไป สลักไม้กัน 500

501 - 600

Depth (ความลึก)

■ หมวด ตู้บานสไลด์ / ตู้ใส่

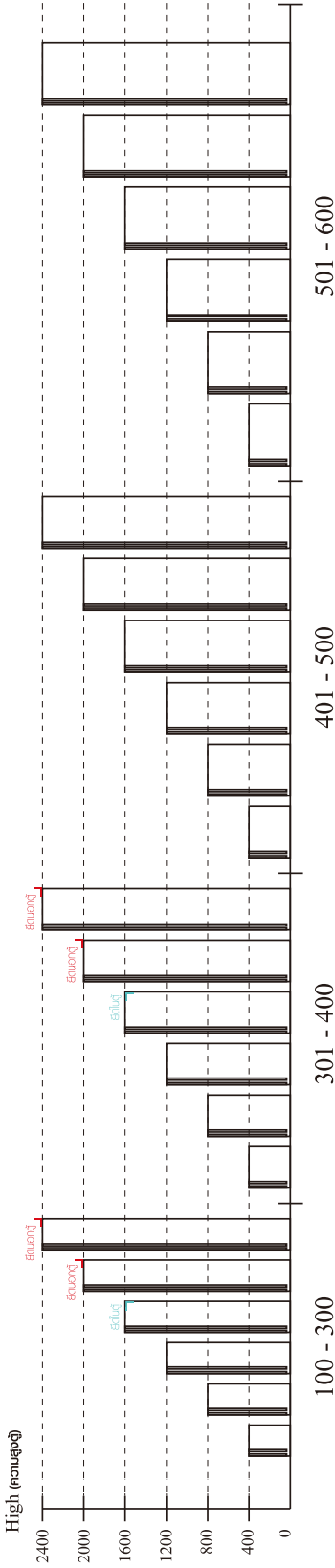

ความสูงตั้งได้ 1600 ขึ้นไป สลักไม้กัน 300

ความสูงตั้งได้ 1600 ขึ้นไป สลักไม้กัน 400

401 - 500

501 - 600

Depth (ความลึก)

# HARDWARE

## -BODY SET

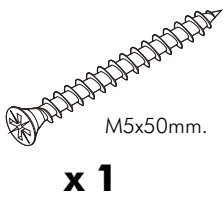
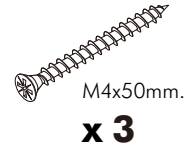
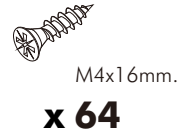
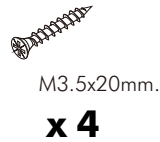
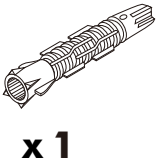
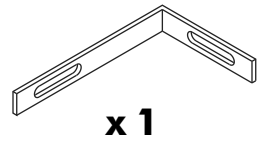
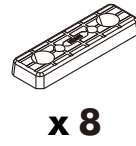

## -DRAWER SET

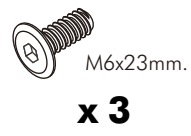
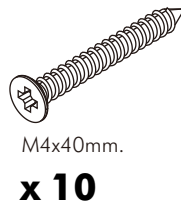
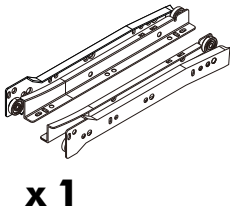

# ASSEMBLY

-BODY SET

**1.**

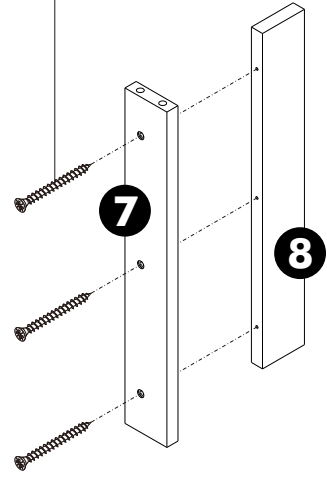
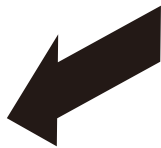
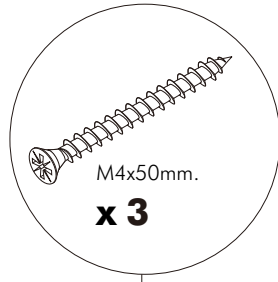
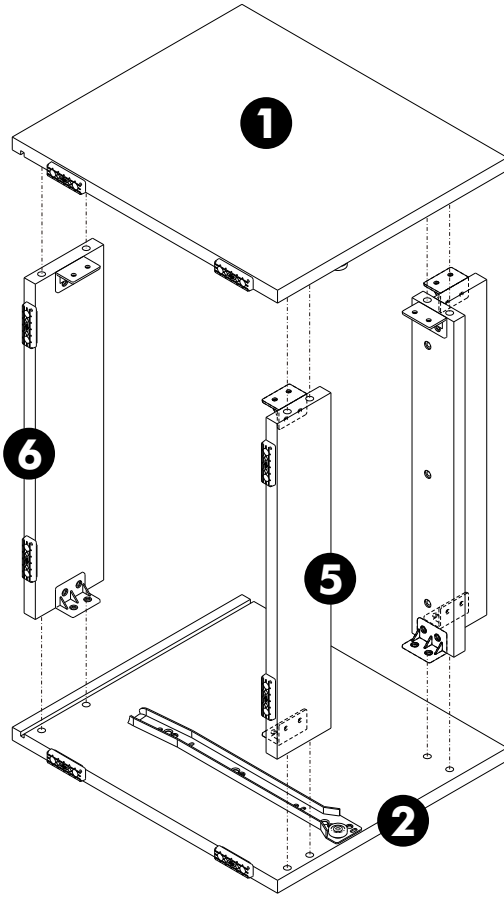

**2.**

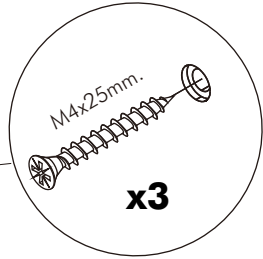
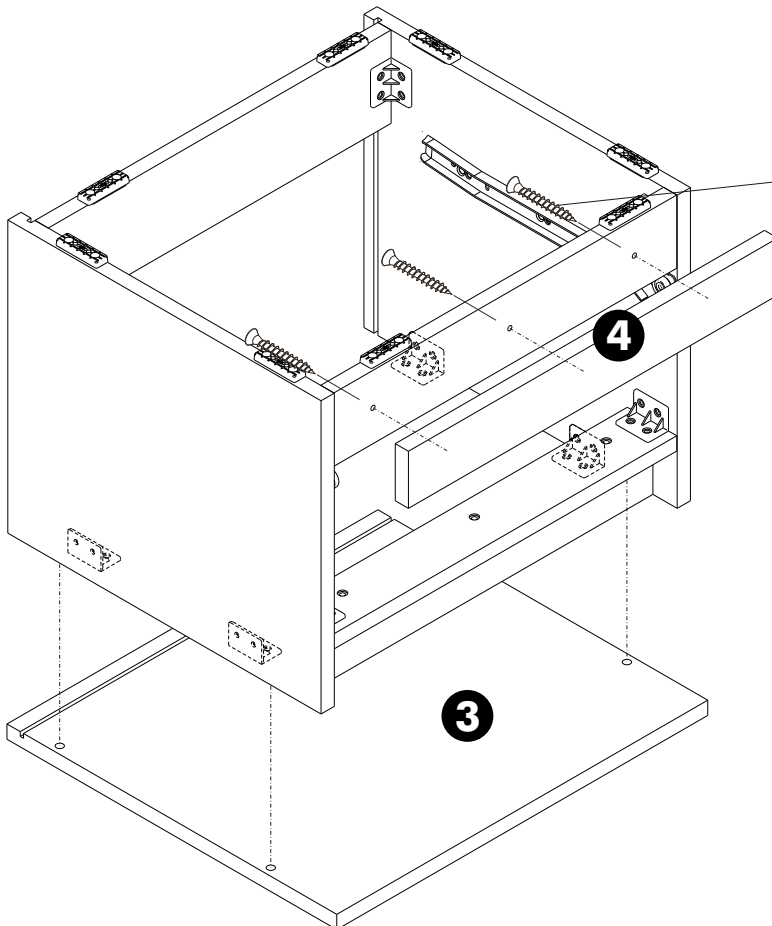

**3.**

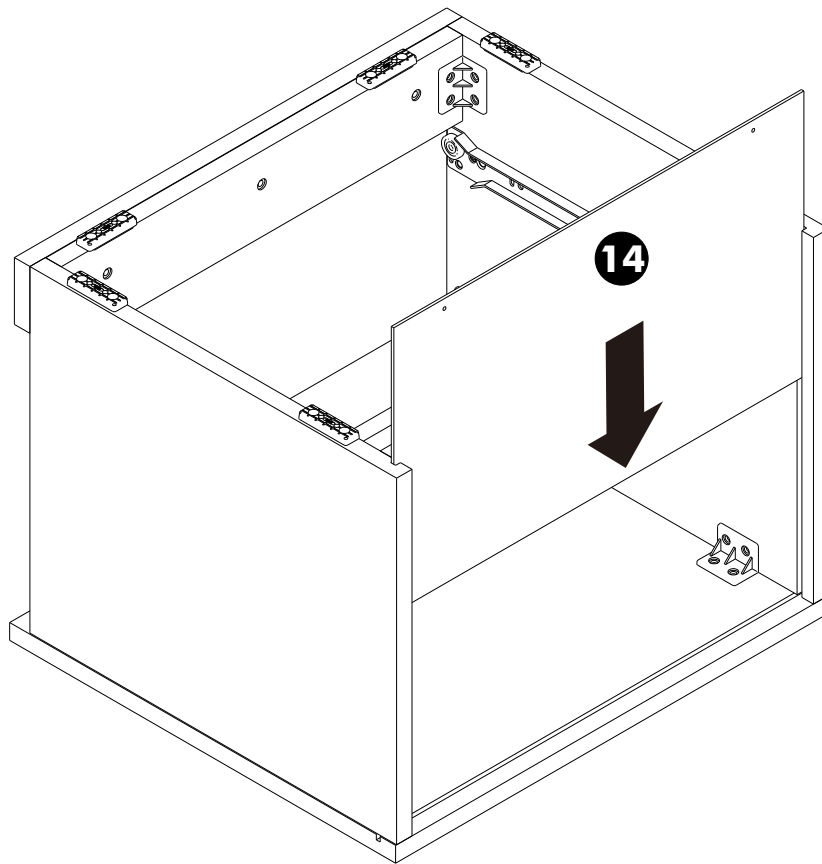

**4.**

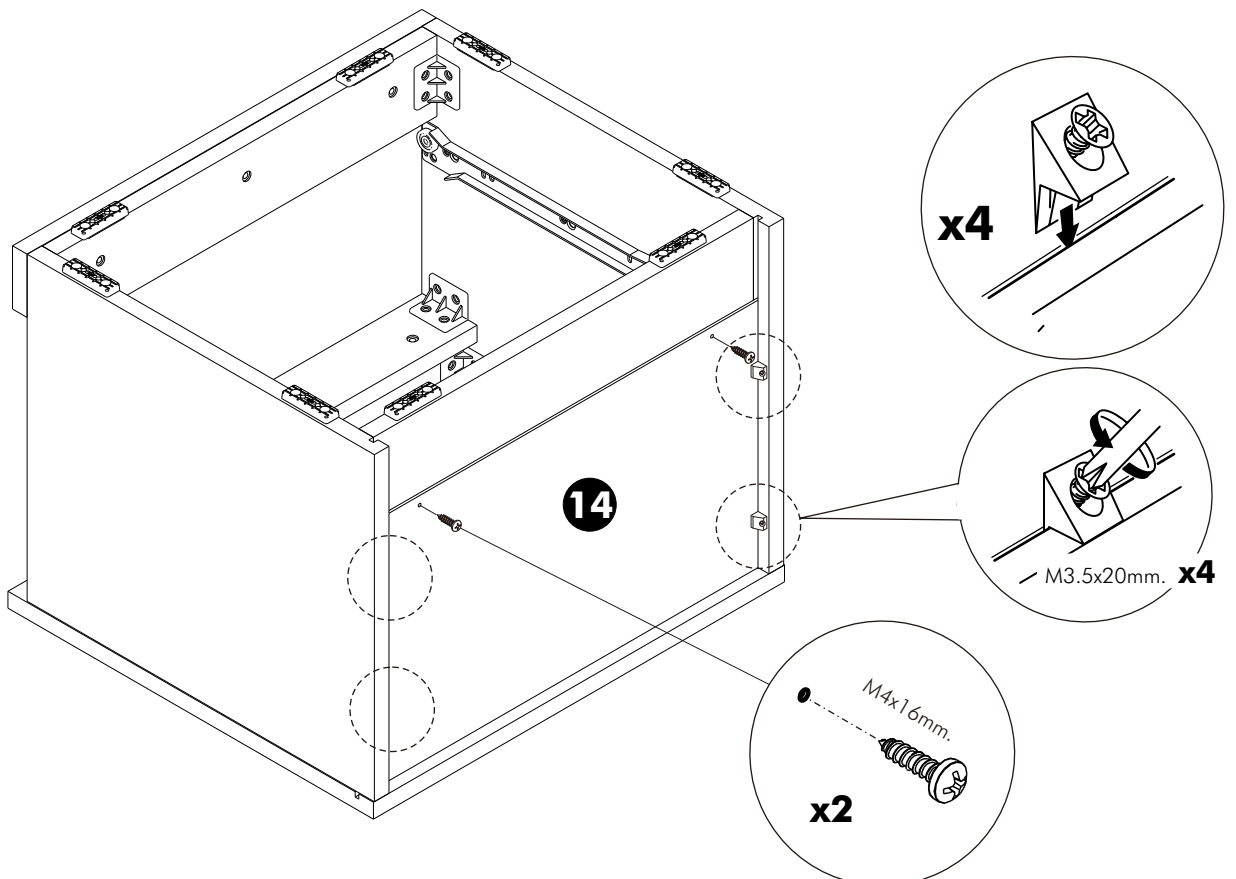

**ASSEMBLY**

-DRAWER SET

